

הוראות התקנה לשולחן טניס EASY PONG  
מבית Roberto Ferre

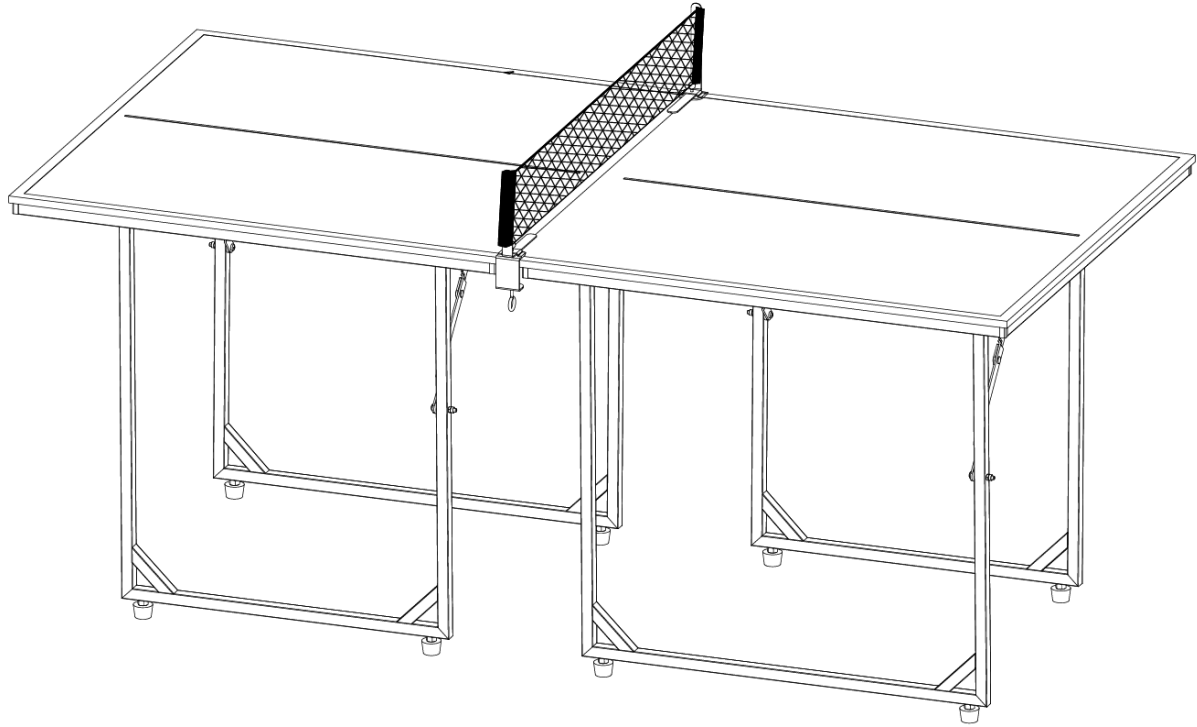

תודה שרכשתם/ן שולחן טניס EASY PONG  
מבית Roberto Ferre.

אנא קרא/י מדריך משתמש זה בעיון ושמור/י אותו במקום  
בטוח לעיון עתידי

## הערות בטיחות

- אין לטפס או להישען על השולחן.
- אין לאפשר לילדים לקפל את השולחן ללא השגחה.
- יש להרחיק אצבעות מאזורי הצירים בזמן פתיחה/קיפול.

## תכולת האריזה

- 2 × חצאי שולחן (משטחי משחק עם מסגרת מתקפלת)
- רשת טניס – 1 יח'
- סט תושבות/קליפסים לרשת – 2 יח'
- ברגים ואמצעי חיבור (מותקנים מראש)

⚠ מומלץ לבצע את ההתקנה על משטח ישר ויציב, בעזרת שני אנשים.

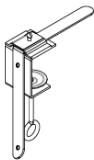

2PCS



1PCS

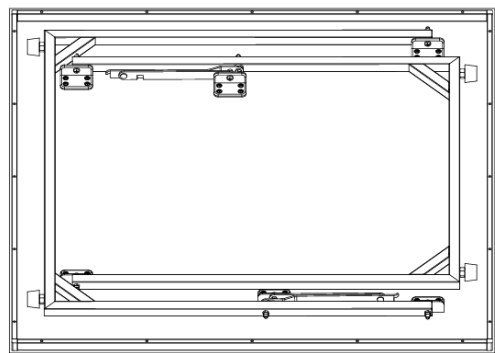

2PCS

## שלב 1 – פתיחת חצאי השולחן

1. הניחו כל חצי שולחן כשהמשטח כלפי מטה
2. שחררו את מנגנון הנעילה של הרגליים.
3. פתחו את מסגרת הרגליים החוצה עד למצב פתוח מלא.
4. ודאו שהרגליים ננעלות במקומן בצורה יציבה.

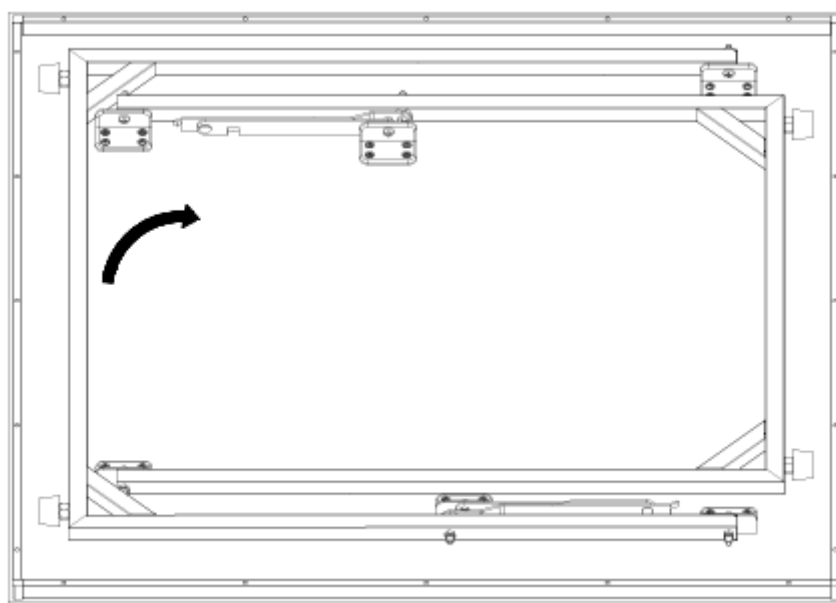

## שלב 2 – העמדת השולחן

1. הפוך בזהירות כל חצי שולחן למצב עמידה (משטח כלפי מעלה).

2. ודאו שכל הרגלים נוגעים ברצפה.

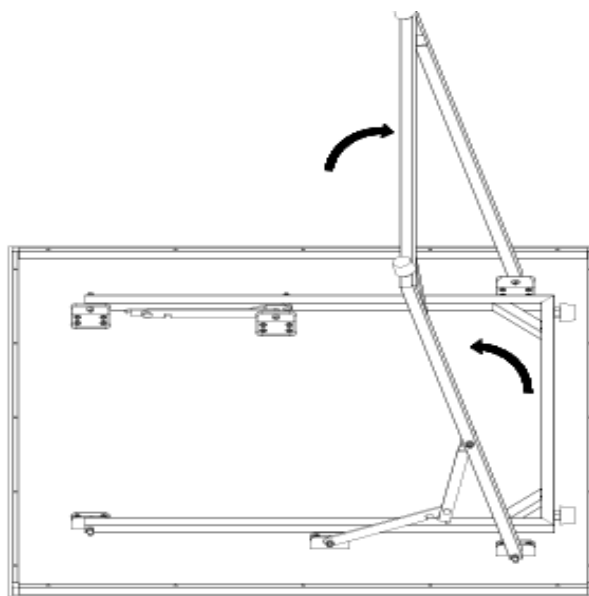

## שלב 3 – חיבור שני חצאי השולחן

1. קרבו את שני חצאי השולחן זה אל זה עד ליישור מלא של קו האמצע.

2. ודאו שהמשטחים נמצאים באותו גובה.

3. נעלו את מנגנון החיבור המרכזי (קליפסים/תפסים) המחבר בין שני החצאים.

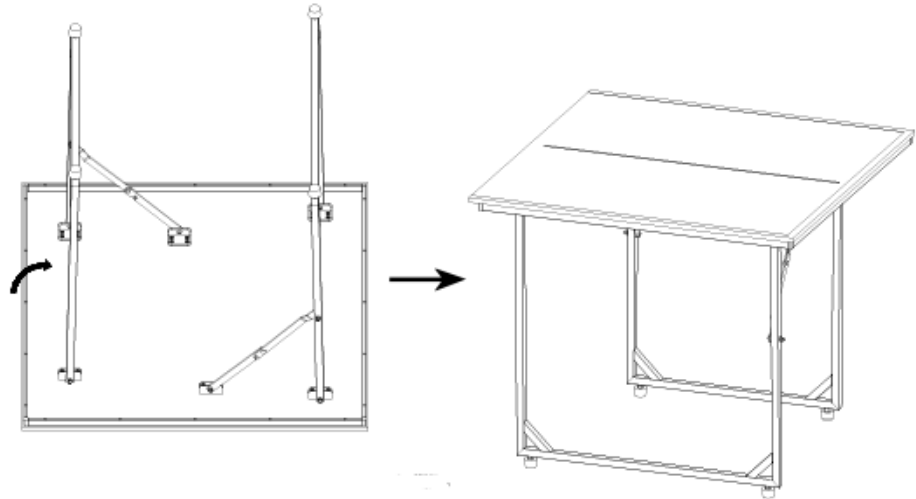

## שלב 4 – התקנת הרשת

1. חברו את תושבות הרשת לשני צידי השולחן במרכז.
2. מתחו את רשת הטניס בין התושבות.
3. כוונו את גובה ומתיחות הרשת כך שתהיה ישרה ויציבה.

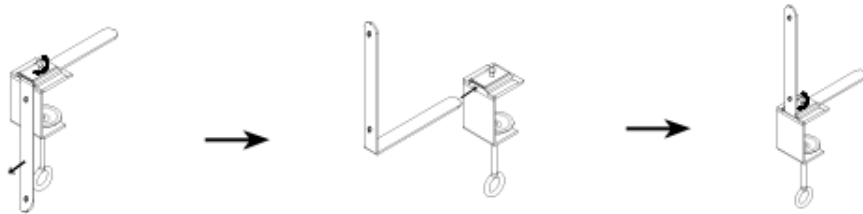

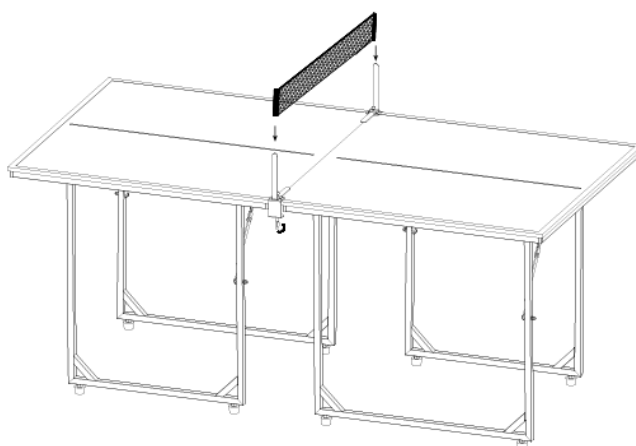
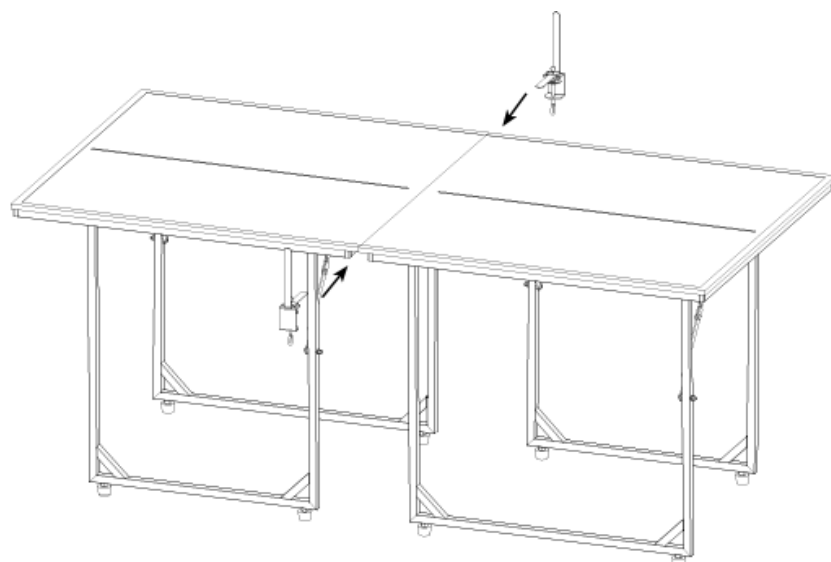

## שלב 5 – בדיקה סופית

- ✓ בדוק שכל הרגליים נעולות
- ✓ ודא שהשולחן יציב ואינו מתנדנד
- ✓ בדוק שהרשת מתוחה וממוקצת

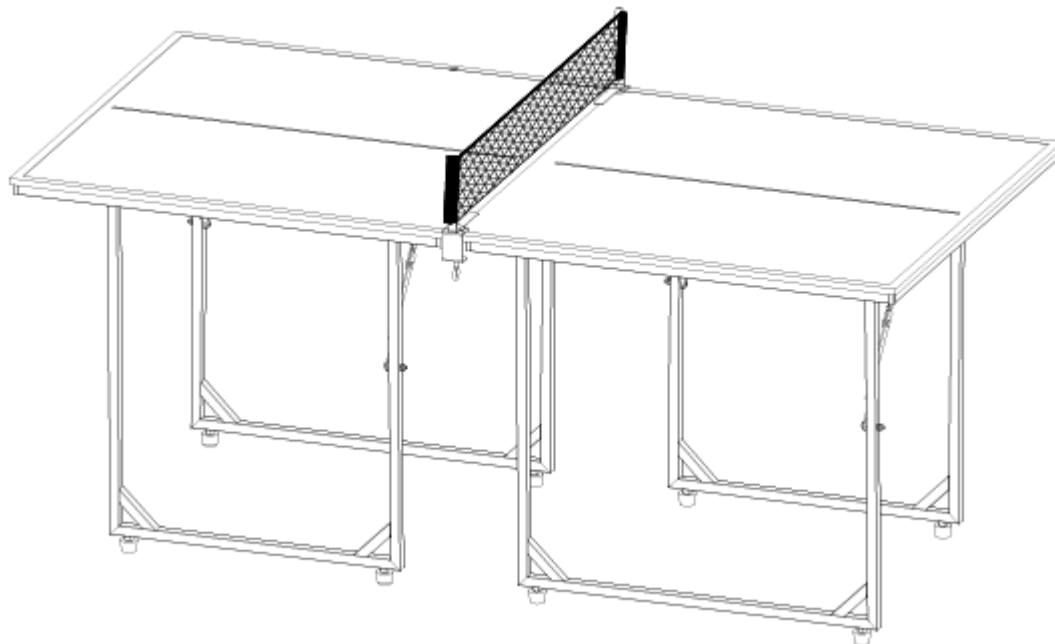

## תתחדשו

לכל בעיה אפשר לפנות לשירות לקוחות של פולטון

בוואצאפ 03-5614012